

●高雅フェンスB型・J型は、風当りの強い場所では、自在柱で柱間隔を1m毎に取り付けてください。

施工順序 (自在柱式)

1 一般部

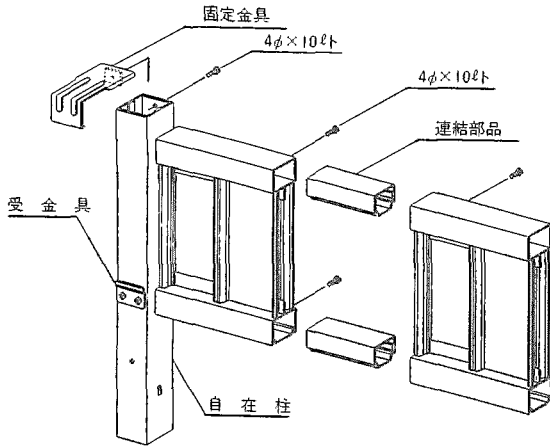

- 柱を2000mm以内の間隔で、ブロック穴に建て込んでください。(その場合、柱はフェンス本体連結部から300mm以内になるように建て込んでください。)
- フェンス本体を連結部品で連結しながら受金具に乗せ、固定金具で柱とフェンス本体を固定してください。
- フェンスを組立てた後フェンスの通りを確認し柱をモルタルで固定して下さい。

施工順序 (間柱式)

1 間柱部 端柱部

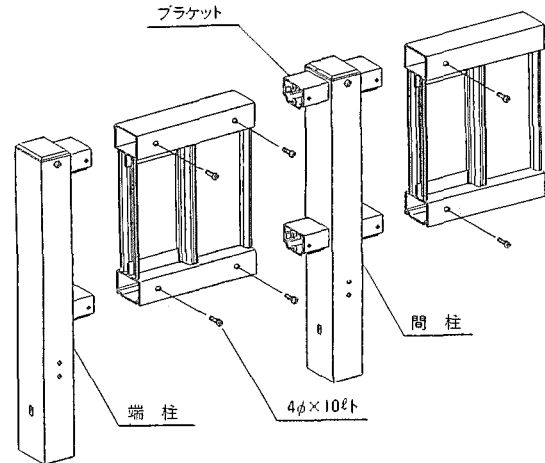

- ①柱部の距離は、柱中心から中心まで2000mmです。
- ②フェンス本体を柱のブラケットに、ビス(4φ×10ℓト)で止めてください。
- ③1スパン組立てましたら、順次フェンスと柱を②と同じ要領で組立てます。
- ④フェンス全体を組立てた後、フェンスの通りを確認し、柱をモルタルで固定して下さい。

2 エンド部

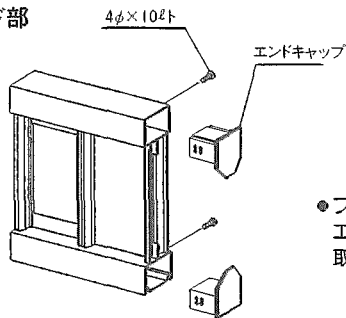

- フェンス端部は、エンドキャップを取付けて下さい。

部分説明

A 角柱部(90°専用)

- コーナーが90°(直角)の場合のみ使用できます。

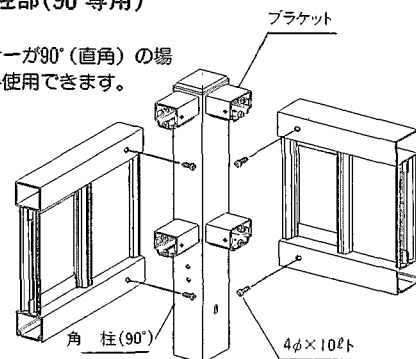

部分説明

A コーナー部

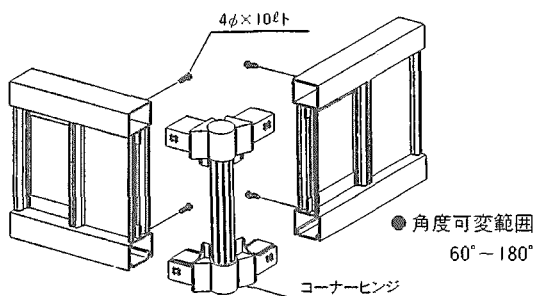

- コーナー部は柱2本建てとし、コーナーヒンジを取付けてください。

B 角柱部(角度自在)

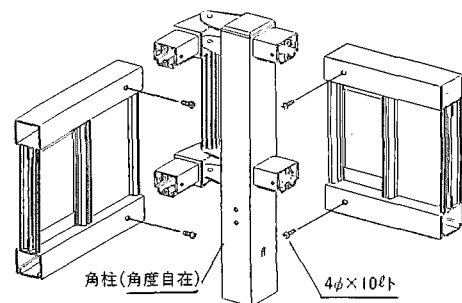

- 任意の角度に使用できます。

●角度可変範囲
60°～180°

●角度可変範囲
60°～180°