

## NHN No152SP-T ドアクローザ<sup>®</sup> 取付説明書 (平行形) (ストップ装置付)

■ 取付順序 (本説明書は右吊元用を示します。左吊元の場合も同じ要領で取付けてください。)

### 1 本体取付位置を決めてください。

■ 扉を開けて、付属の型紙を扉に当て、型紙の説明に従って、ポンチなどで扉に印を付けて、穴をあけてください。

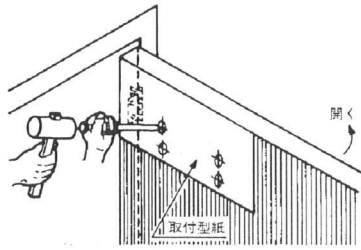

### 2 ピニオン軸にレバーをはめ込みしっかりネジ止めしてください。

本体の速度調整弁がヒンジと反対の方向に向くよう、本体上側のピニオン軸にレバーをはめ込み、しっかりネジ止めしてください。

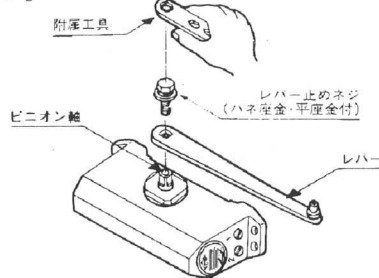

### 3 本体を扉に取付けてください。

(本体の速度調整弁をヒンジと反対側の方向に向けてください)

十字穴付丸サラ小ネジ M5×16  
または  
十字穴付丸サラネジ φ5.1×25

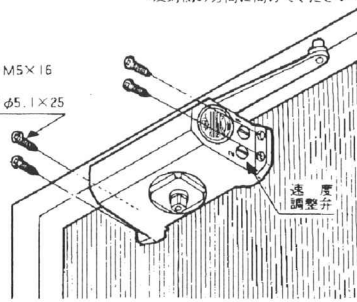

#### 注意

取付ネジは十分締付けてください。

### 4 リンク取付ブラケットを上枠に取付けてください。

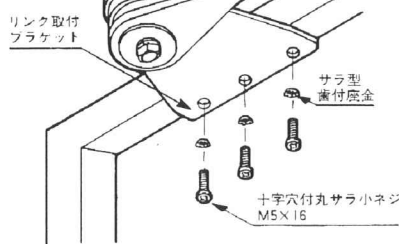

#### 注意

取付ネジは十分締付けてください。

### 5 リンクとレバーを組付け、キャップをはめ込んでください。

リンクをレバーに組付け、レバーピン止めネジでしっかりネジ止めしてください。ロックナットもしっかり固定してください。

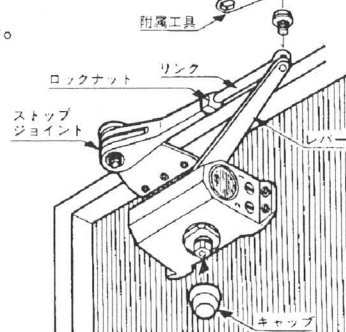

### 6 ストップ角度を決めてください。

■ 扉をストップ保持したい角度まで開き、その位置でストップジョイント下側の締付ボルトを付属の工具でしっかり締付けてください。このとき、

- ①カムブッシュがピッタリかみ合うよう、扉を開いたまま、決めた角度の位置で、扉を少しゆすりながら締付けてください。
- ②ゆっくり閉じてください。ストップがはずれ、扉が閉まります。

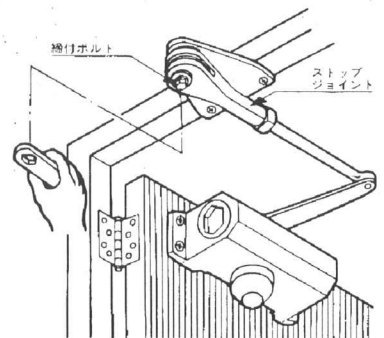

#### 注意

締付ボルトを締めたが、ガクガクと音がでて、扉がスムーズに閉まらない場合

■ 上のカムと下のカムが、ピッタリ合っていないのが原因ですので、まず締付ボルトをゆるめ、カムブッシュがかみ合うよう、扉を開いたまま、決めた角度の位置で、もう一度、扉を少しゆすりながら、締付けてください。(ストップをはずした状態で、再度締付けていただきますと、なお良く締まります。)

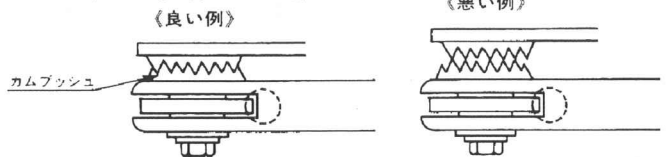

### 7 閉じ速度を調整してください。

■ 閉じ速度は、1速・2速別個に調整できます。

#### 注意

調整弁は樹脂製ですので、きつく締めないでください。



### 8 ◆ストップの強さは、調整済です。

■ 取付後、現場の状況によってストップ力を更に強く、または弱くしたいときは、次の要領で調整してください。

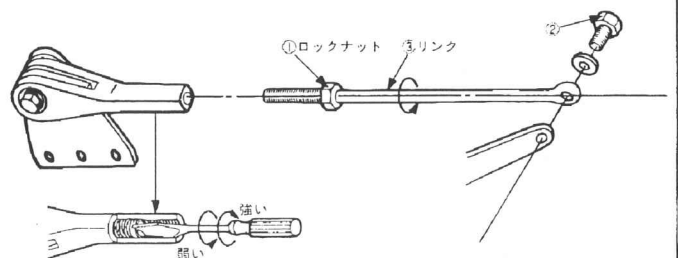

- I. ①のロックナットを付属工具でゆるめてください。
- II. ②のネジを外し、③のリンクを左に回して抜いてください。
- III. 抜いた穴にマイナスドライバーを入れて、半回転から1回転、回してください。
- IV. 組立するとき、リンクが扉と平行になるようにしてください。
- V. ①のロックナットを付属工具で、しっかり締付けてください。

# トヨタサッシクリア用 L1x10, L1x11, L1x12

## NHN No152SP-T ドアクローザ<sup>®</sup> 取付説明書 (平行形) (ストップ装置付)

### ■アルミドア用取付方法

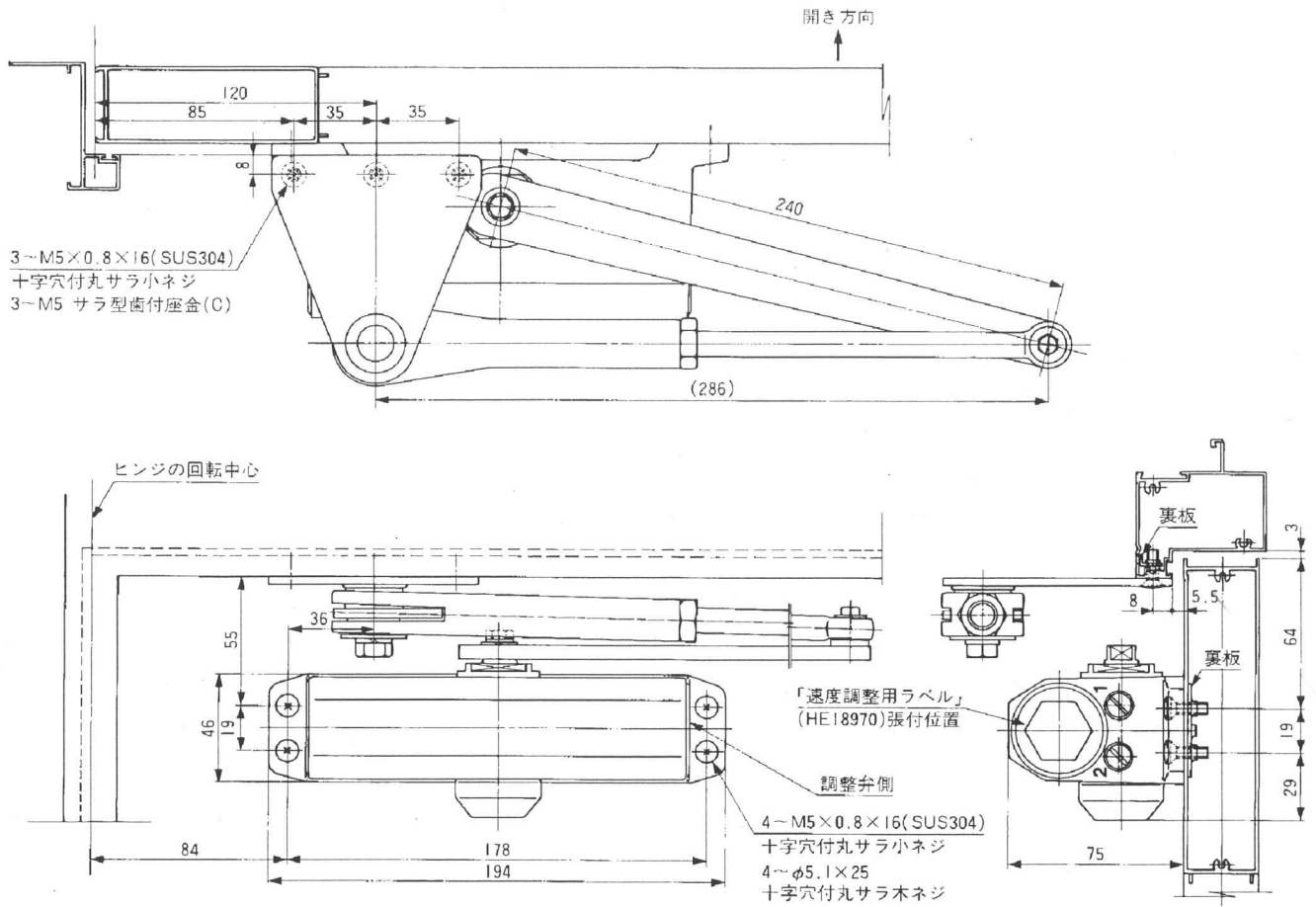

上記の取付図は、右吊元扉に取付ける場合を示しています。  
左吊元扉に取付ける場合は、右吊元扉と同じく、ヒンジの回転中心から寸法を決めてください。

### ■硝子ドア用取付方法

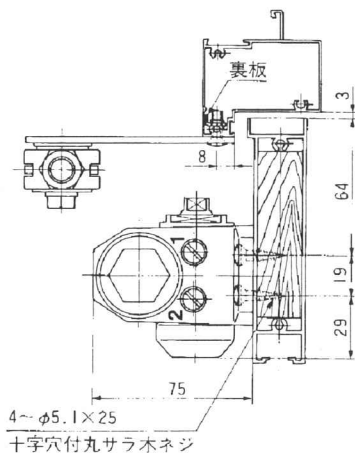

### ■フラッシュドア用取付方法

